

Инструкция по установке механизма Push-to-open

Данный механизм предназначен для открывания мебельных фасадов без ручек путем нажатия. Система состоит из монтажной площадки и ответного корпуса с пружинным толкателем.

- 1 Определите оптимальное местоположение механизма. Толкатель устанавливается на противоположной от петель стороне на полке или стойке изделия.
 - При установке на полку: размещайте механизм снизу полки и как можно ближе к углу, примыкающему к краю фасада.
 - При установке на стойку: монтируйте механизм на уровне точки нажатия (около 110см от пола).

Закрепите монтажную площадку механизма на расстоянии минимум 5мм от переднего края полки или стойки (в зависимости от выбранного места установки).

Используйте саморезы, соблюдая расстояния, указанные на обороте упаковки вашего изделия. Убедитесь, что подложка установлена строго перпендикулярно торцу корпуса.

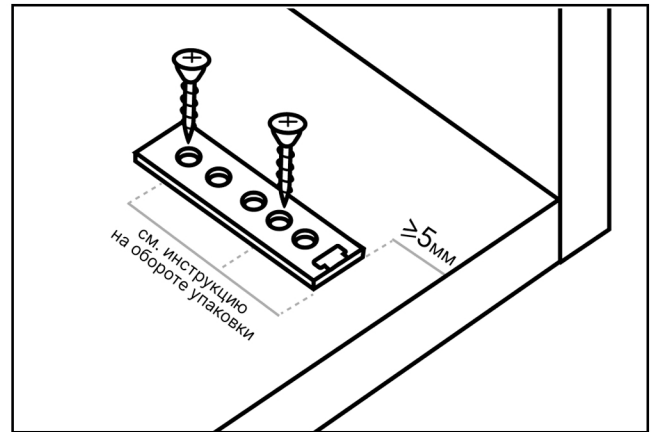

- 2 Прижмите ответный корпус до характерного щелчка.

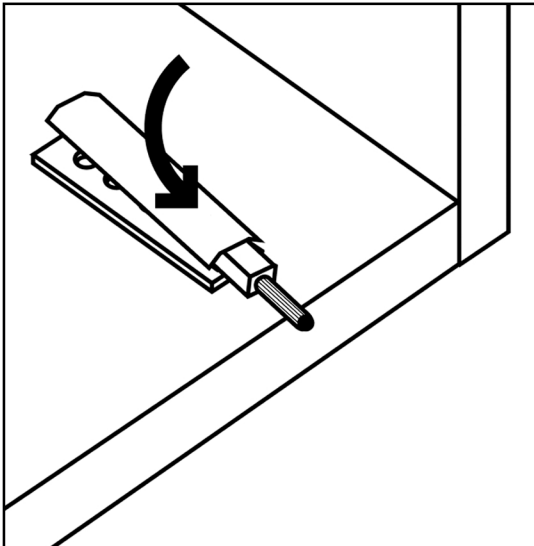

- 3 Вращайте наконечник толкателя против часовой стрелки для увеличения вылета.

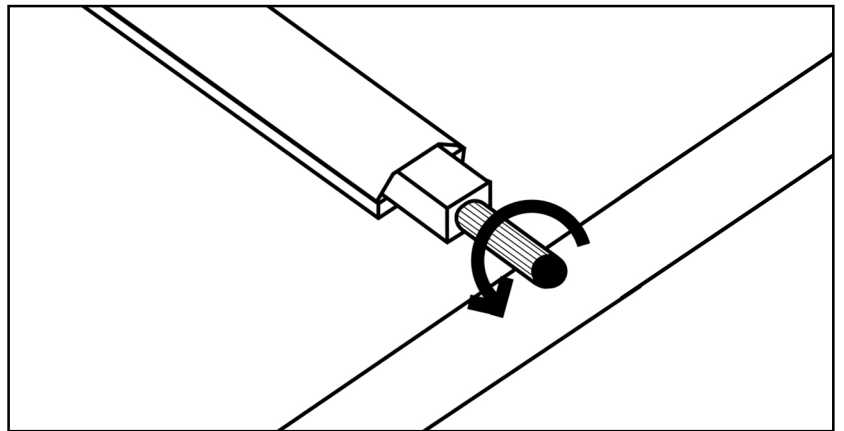

Для корректной работы системы Push-to-Open необходим технологический зазор между фасадом и корпусом мебели (2-3мм, для активации пружины).

- 4 Чтобы фасад удерживался в закрытом состоянии, прикрепите самоклеящуюся стальную пластину из комплекта на внутреннюю сторону фасада, напротив магнита толкателя.

Если фасад прилегает слишком плотно, отрегулируйте мебельные петли.



Видеоинструкция
по монтажу
механизма